

The background of the entire page is a dark blue gradient with a pattern of light blue gear outlines of various sizes and orientations, creating a technical and industrial feel.

# **GESTAMP**

**- COSTRUZIONE STAMPI E ATTREZZATURE -  
- ELETTOEROSIONE -**





La GESTAMP è stata fondata nel 1976 da Giuseppe Genisio, attrezzista con esperienza decennale proveniente dalla OLIVETTI.

L'azienda è sempre stata attiva nel campo della costruzione di stampi per la lavorazione a freddo delle lamiera e della meccanica in genere. Nel tempo si è affiancato all'utilizzo dei macchinari tradizionali, la tecnologia dell'elettroerosione sia a filo che a tuffo e la fresatura su centri di lavorazione cnc.

Nel 2002 GESTAMP si è trasferita nell'attuale capannone di 850 metri quadri sito in Viale Europa 9 a Castellamonte.

Sia per la progettazione che per la programmazione dei macchinari viene utilizzato il software CAD CAM VISICAM  
Dal 2007 GESTAMP ha ottenuto la certificazione ISO 9001/2015

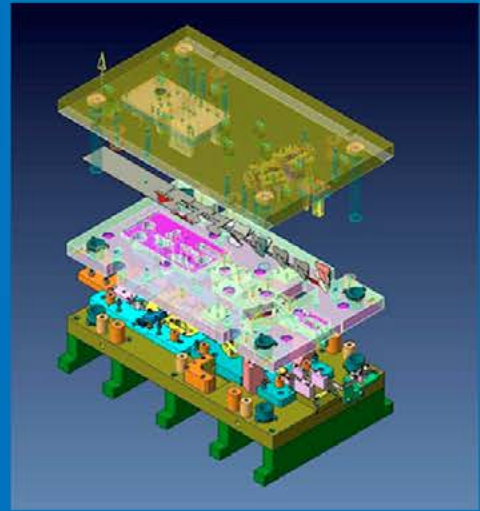
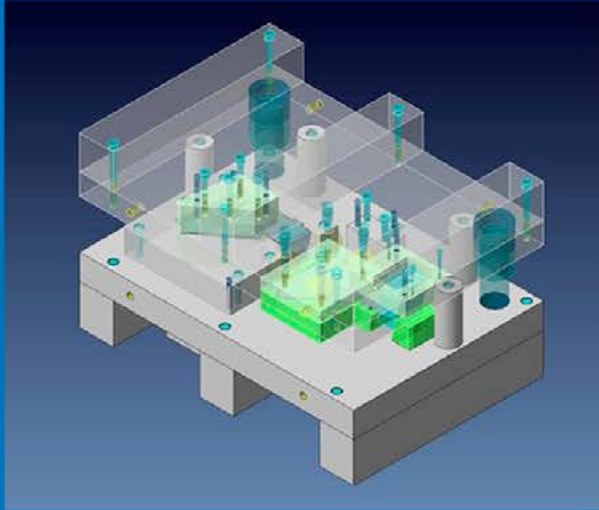

**GESTAMP** opera nel campo della costruzione di stampi per la lavorazione a freddo della lamiera.

Vengono realizzati:

Stampi di tranciatura, foratura, piegatura.

Stampi progressivi a più stazioni per l'ottenimento del particolare finito.

Per la progettazione delle attrezzature GESTAMP si avvale del sistema CAD VISI con progettazione tridimensionale.

Sempre con Cad Cam Visi viene eseguita la programmazione delle macchine CNC.

Inoltre la ditta è attiva nel campo della costruzione meccanica di particolari a disegno e nella lavorazione conto terzi per elettroerosione sia a filo che a tuffo.



**GESTAMP** di GENISIO MARCO MARIO e C. sas  
Viale Europa, 9 - 10081 Castellamonte (TO)  
Telefono: 0124581506 - Fax: 0124514547  
gestamp@gestamp.it - [www.gestamp.it](http://www.gestamp.it)